



Numéro de place

--	--	--	--	--

Numéro d'inscription

--	--	--	--

Signature

--	--	--	--	--	--	--	--	--	--	--	--	--	--	--

Nom

--	--	--	--	--	--	--	--	--	--	--	--	--	--	--

Prénom

--	--	--	--	--	--	--	--	--	--	--	--	--	--	--



CONCOURS CENTRALE-SUPÉLEC

Épreuve : S2I TSI

Ne rien porter sur cette feuille avant d'avoir complètement rempli l'entête

Feuille

		/		
--	--	---	--	--

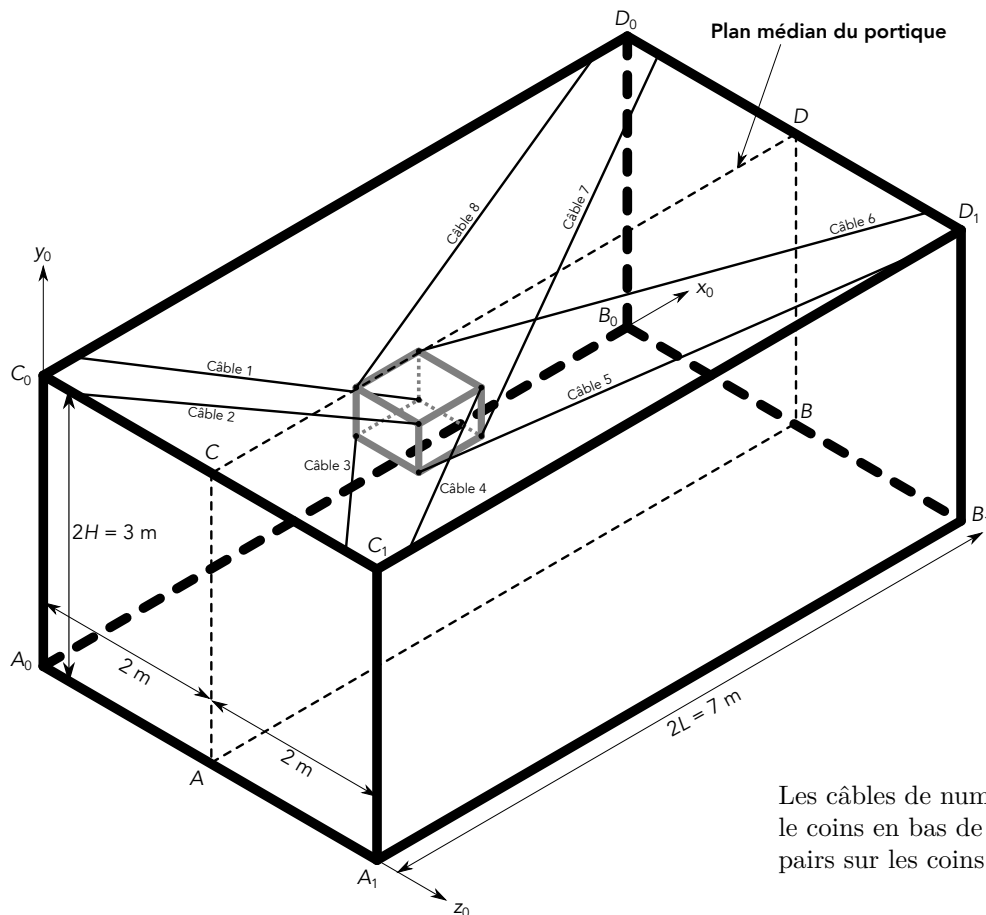

Les câbles de numéro impairs sont accrochés sur le coins en bas de la plateforme, ceux de numéros pairs sur les coins en haut de la plateforme

Figure A

Ne rien écrire

dans la partie barrée

S019-DR/2023-02-20 10:48:11

**Question 9**

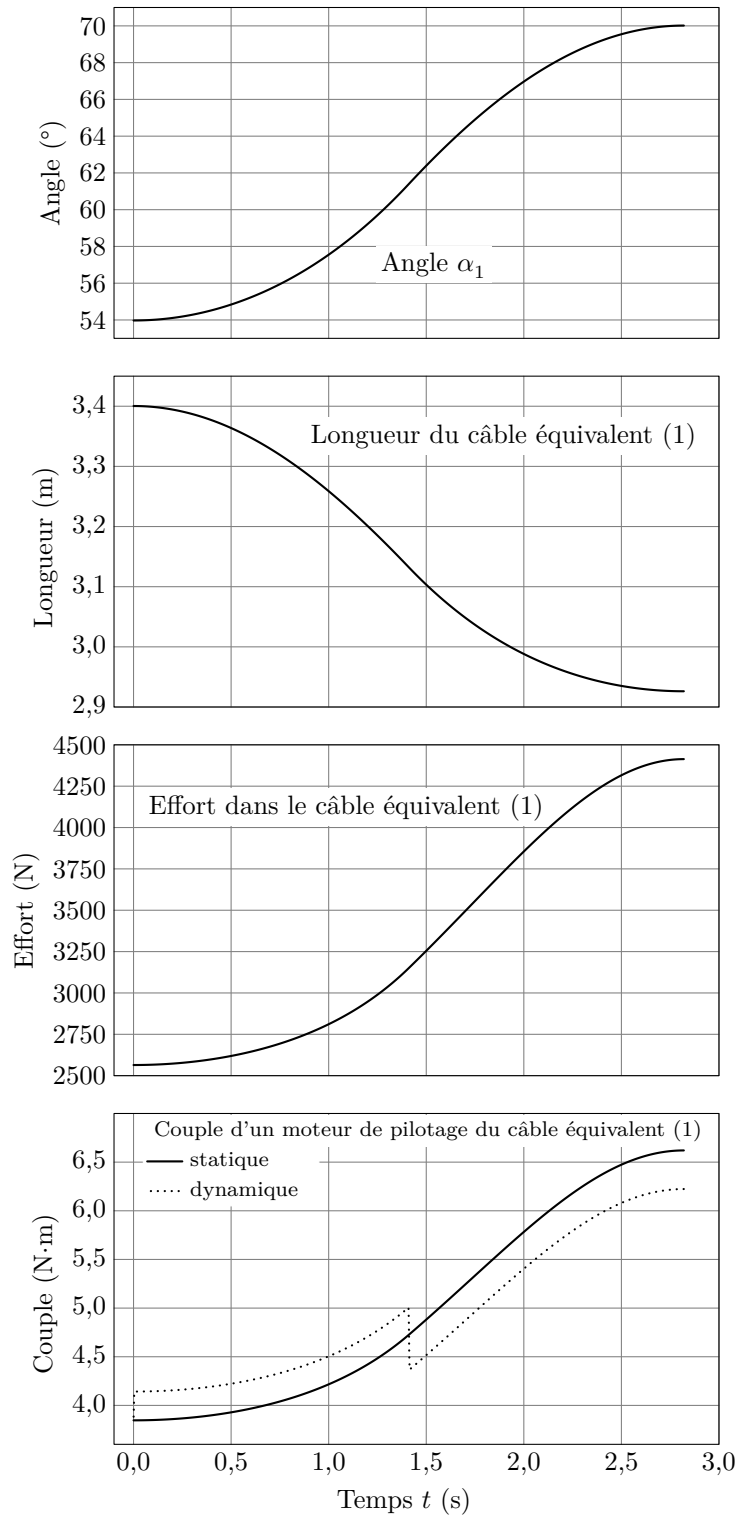
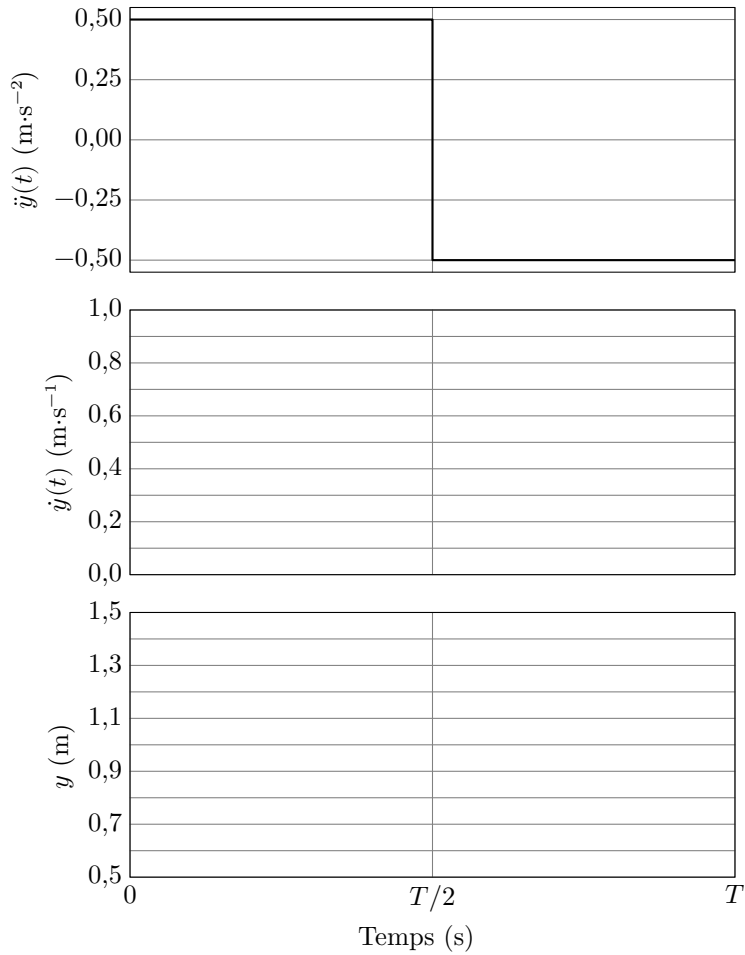

Préciser dans ce cadre les calculs de détermination de  $T$  et  $V_{\max}$

si nécessaire, continuer page suivante

**Figure B**

Question 21

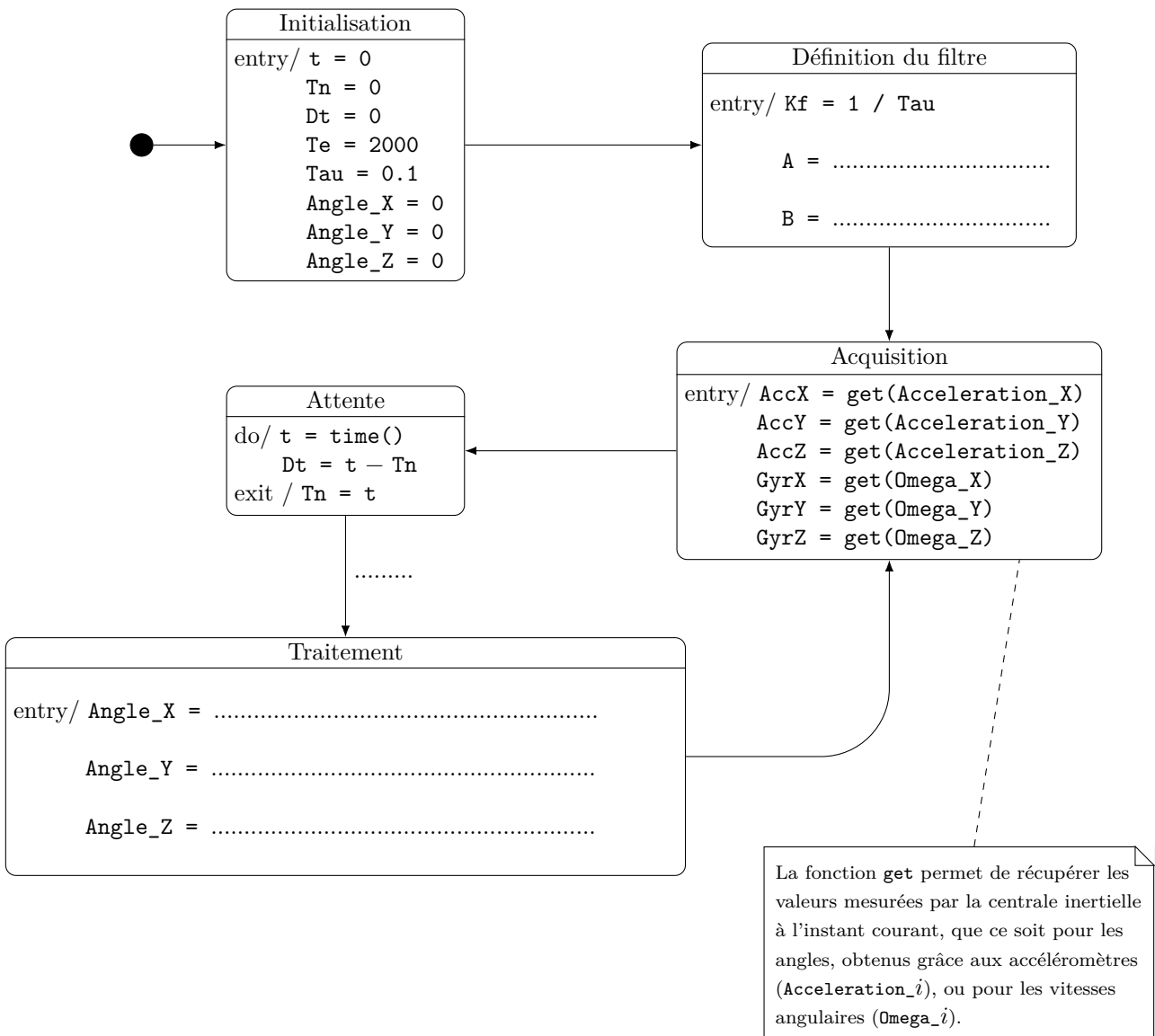
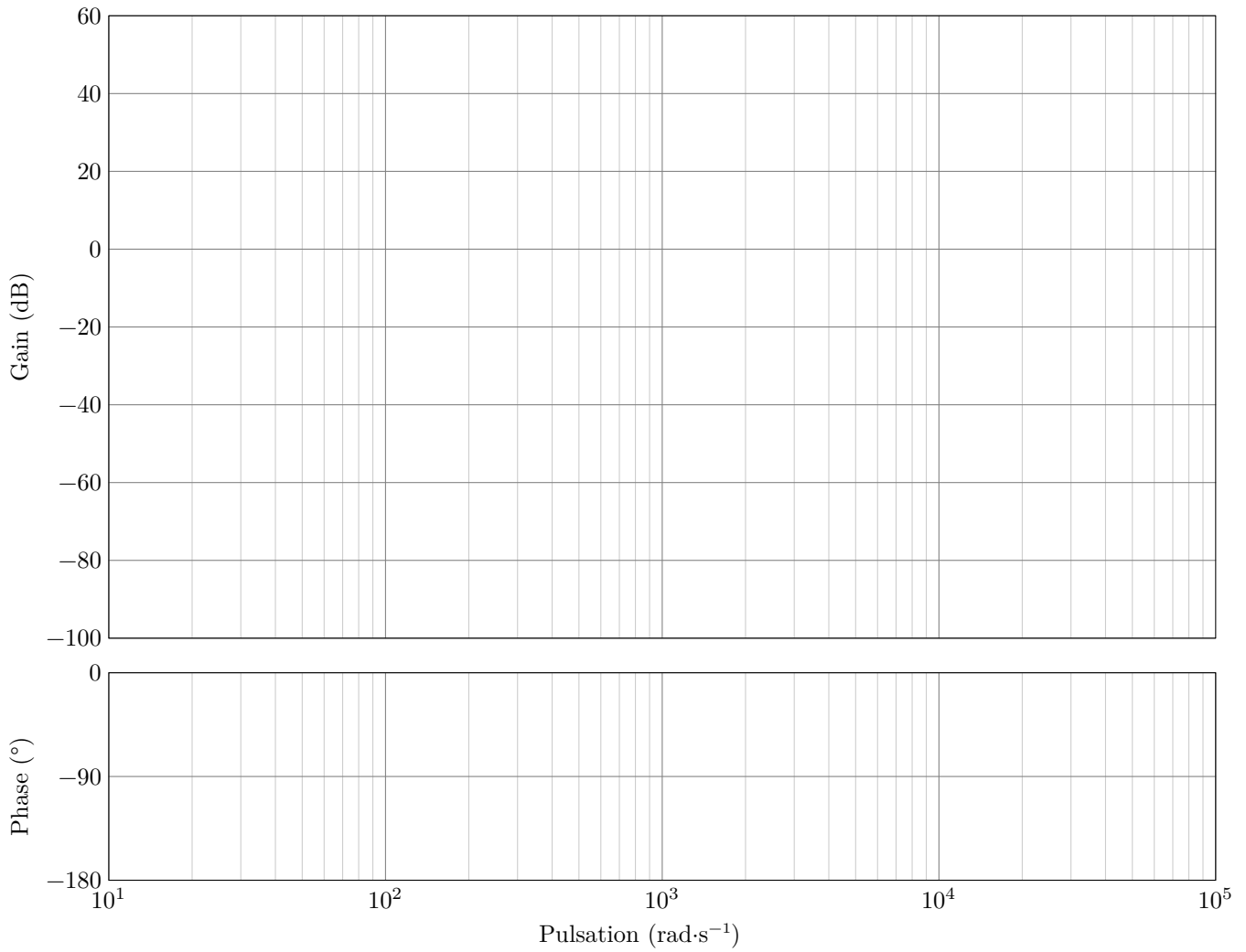

Figure C Diagramme d'état à compléter

### Question 31

$$H_{bo}(j\omega) =$$



**Figure D** Diagramme de Bode

### Question 35

Critères	Robot à câbles	Robot portique
Nombre de degrés de liberté du robot		
Performances dynamiques en translation		
Coût de l'infrastructure génie civil pour implanter le robot		
Facilité de pilotage manuel (si problème de carte de commande)		

**Figure E** Tableau bilan